

■ PMS手順書： 規定・手順対応表

規程書名称	項番	手順No.	備考(実施時期等)
基本規程	4.1.組織及びその状況の理解	1001	● 毎年第1四半期及び適宜
	4.2.利害関係者のニーズ及び期待の理解(1) ・利害関係者のニーズ及び期待の理解		
	4.2.利害関係者のニーズ及び期待の理解(2) ・個人情報の取扱いに関する法令等の特定	1002	
	4.3.1.個人情報の特定	1011-1 1011-2	【手順1011-1】 ● 毎年第1四半期 【手順1011-2】 ● 個人情報取扱いの新規発生・変更・終了の発生時等、適宜
	6.1.リスク及び機会に対処する活動		
	8.2.個人情報保護リスクアセスメント		
	8.3.個人情報保護リスク対応		
	5.2.方針	1003	● 毎年第1四半期及び適宜
	7.5.文書化した情報(個人情報保護方針)		
	5.3.組織の役割、責任及び権限	1004	
	7.4.2.緊急事態への準備(準備)		
	6.2.個人情報保護目的及びそれを達成するための計画策定	1012	● 毎年第1四半期 ● マネジメントレビュー実施前及び適宜(実施状況の更新)
	7.2.力量		● 毎年第1四半期
	7.3.認識(教育又は訓練)	1021	● 「6.2.個人情報保護目的及びそれを達成するための計画策定」で定めた予定時期
	7.4.2.緊急事態への準備(緊急事態発生時の対応)	1031	● 緊急事態又はそのおそれの発見
	7.4.2.緊急事態への準備(再発防止)	1032	● 緊急事態又はそのおそれの対応後
	7.4.3.苦情及び相談への対応	1033	● 苦情及び相談の受け付け
	7.5.文書化した情報(内部規程、手順書、様式)	1034	● 毎年第1四半期及び適宜
	9.1.監視、測定、分析及び評価	1041	● 毎四半期
	9.2.内部監査	1042	● 毎年第4四半期
	9.3.マネジメントレビュー	1043	● 毎年第4四半期及び適宜
	10.1.不適合及び是正処置	1044	● 適宜
	7.5.文書化した情報(計画書、記録)	-	(各手順等に規定の時期、手順及び方法)
	8.1.運用の計画及び管理		

■ PMS手順書：【手順1001】組織の状況及び利害関係者ニーズの決定

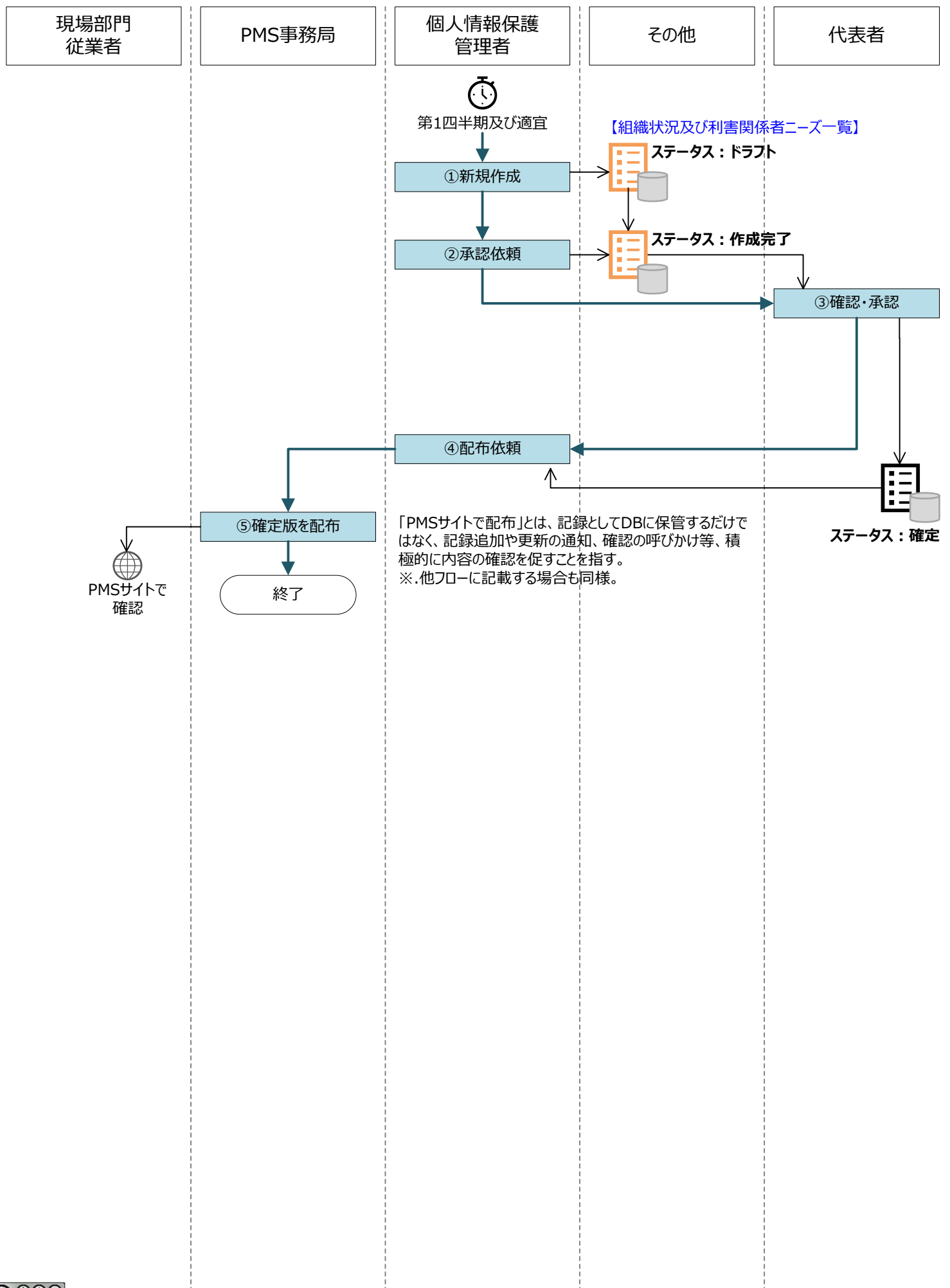

■ PMS手順書：【手順1002】個人情報の取扱いに関する法令等の特定

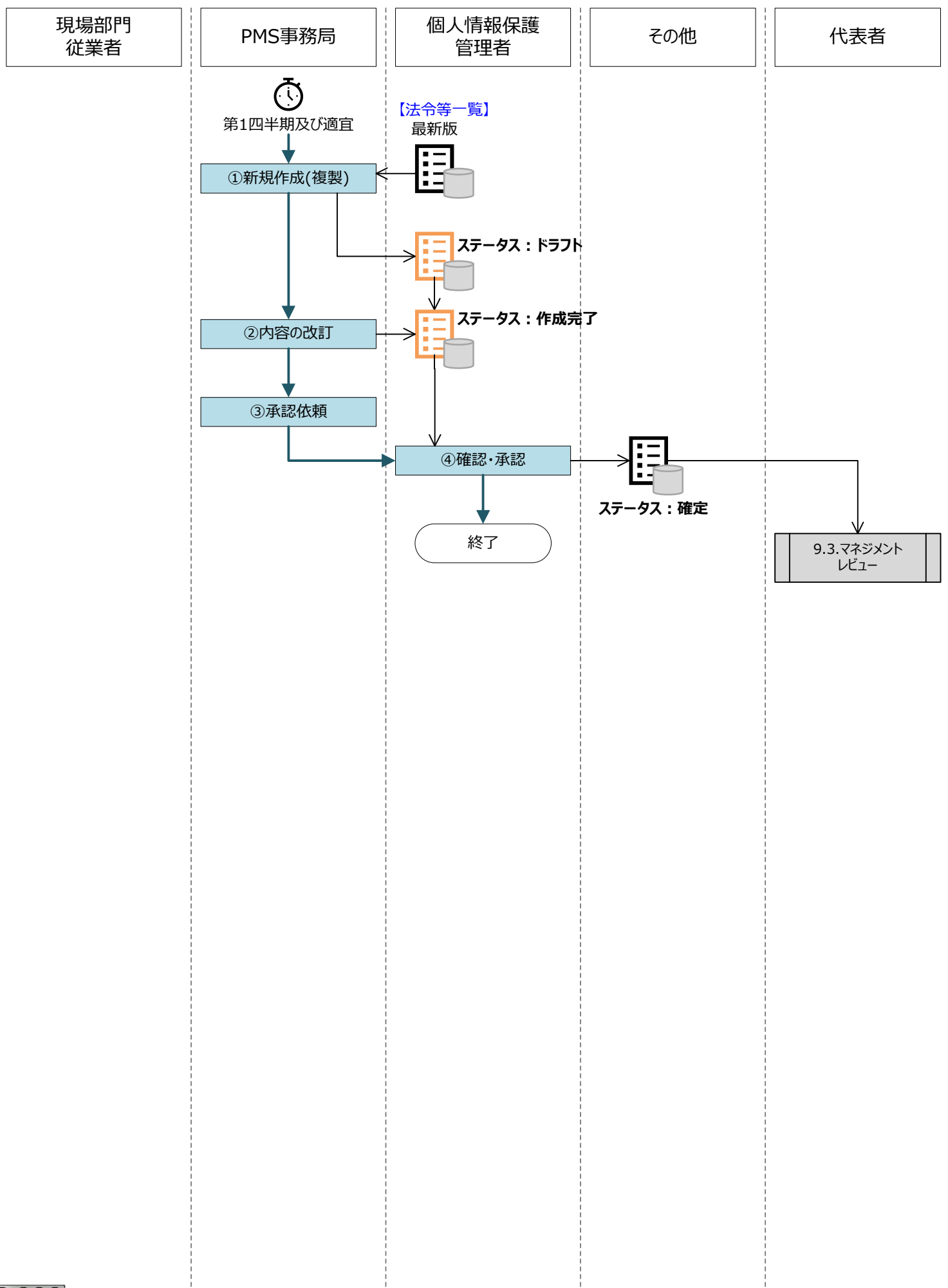

■ PMS手順書：【手順1003】個人情報保護方針、セキュリティポリシーの改訂

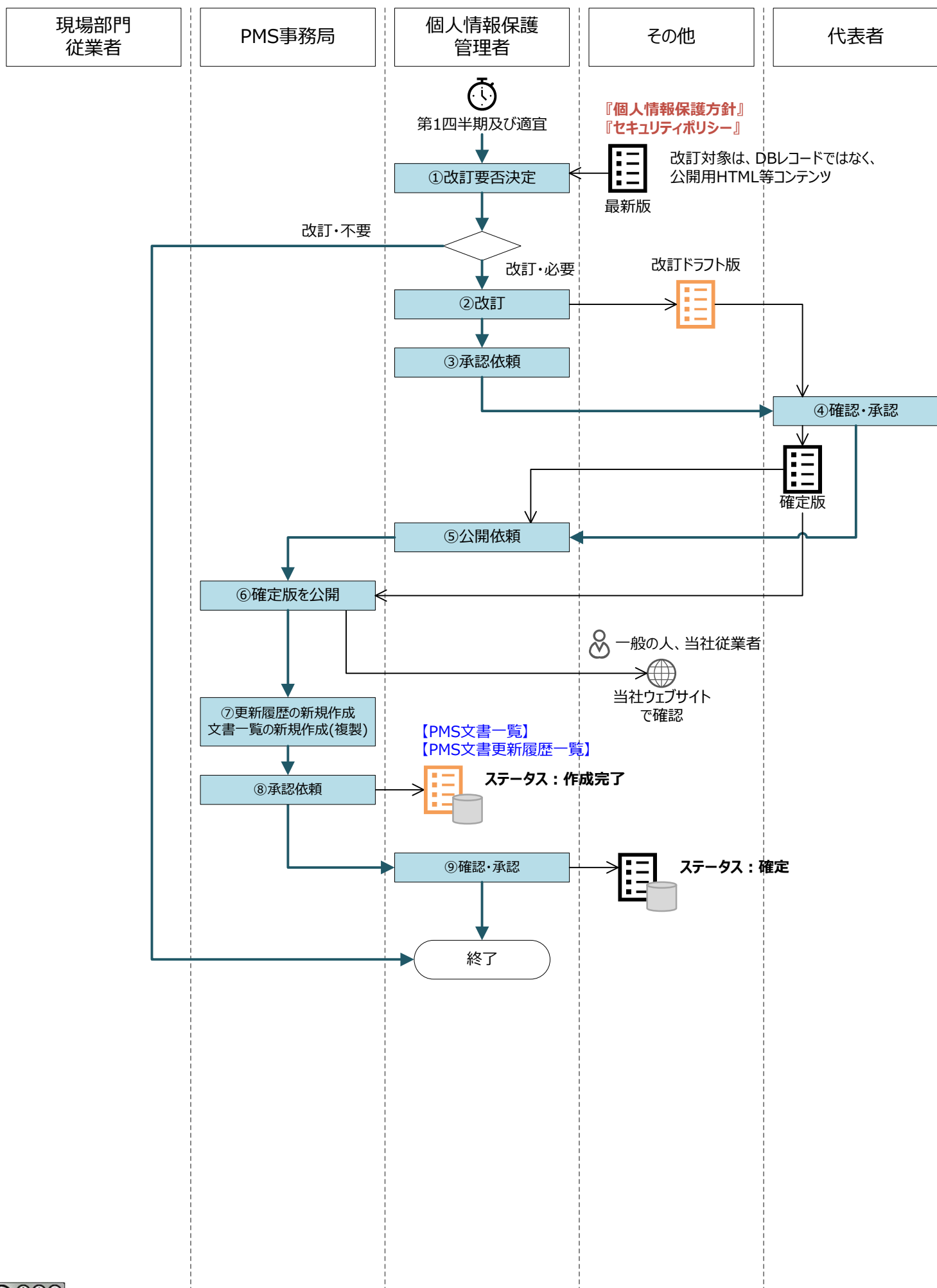

■ PMS手順書：【手順1004】組織の役割、責任及び権限

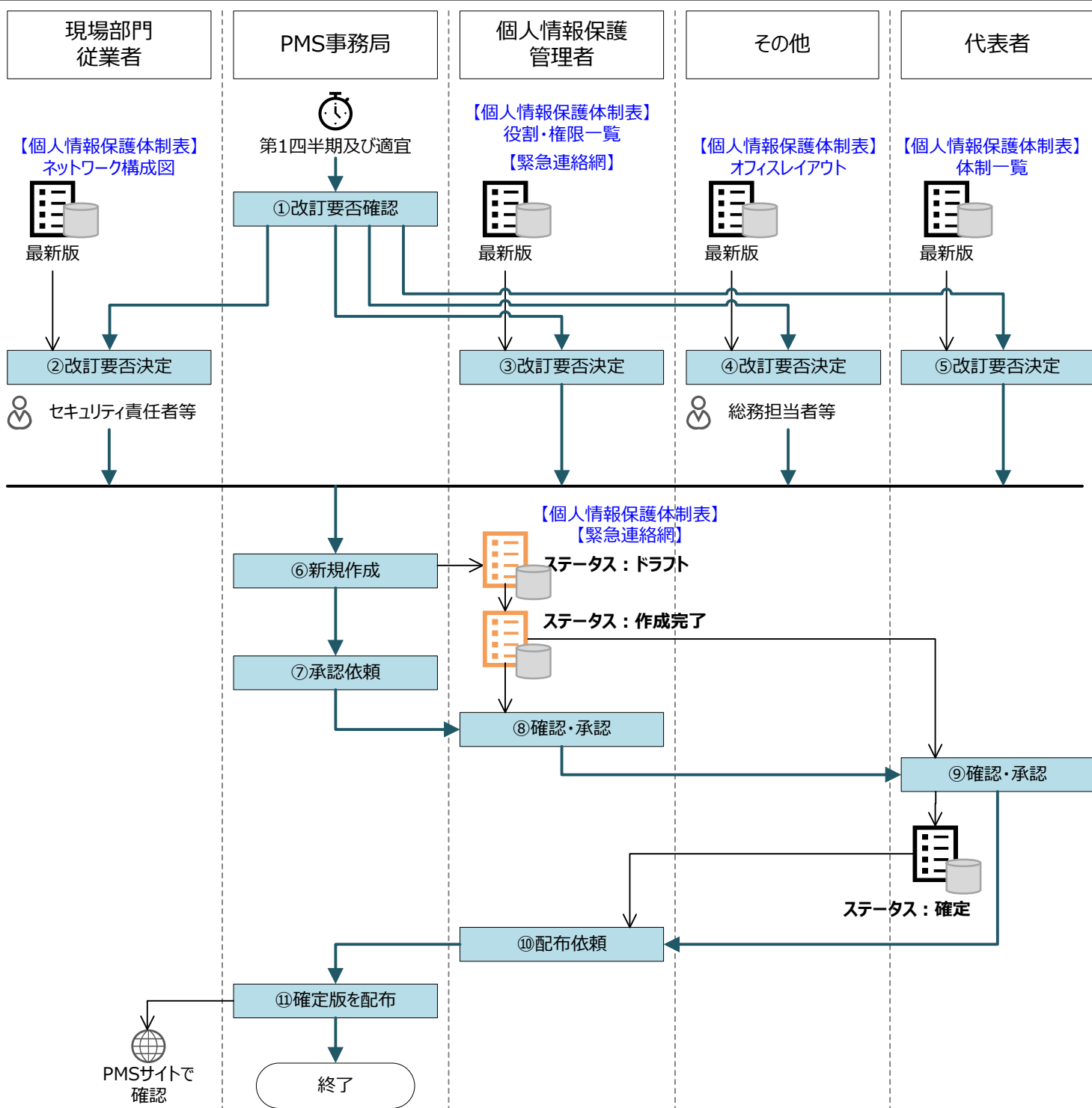

■ PMS手順書：【手順1011-1】個人情報の特定、リスクアセスメント、リスク対応（第1四半期実施時）

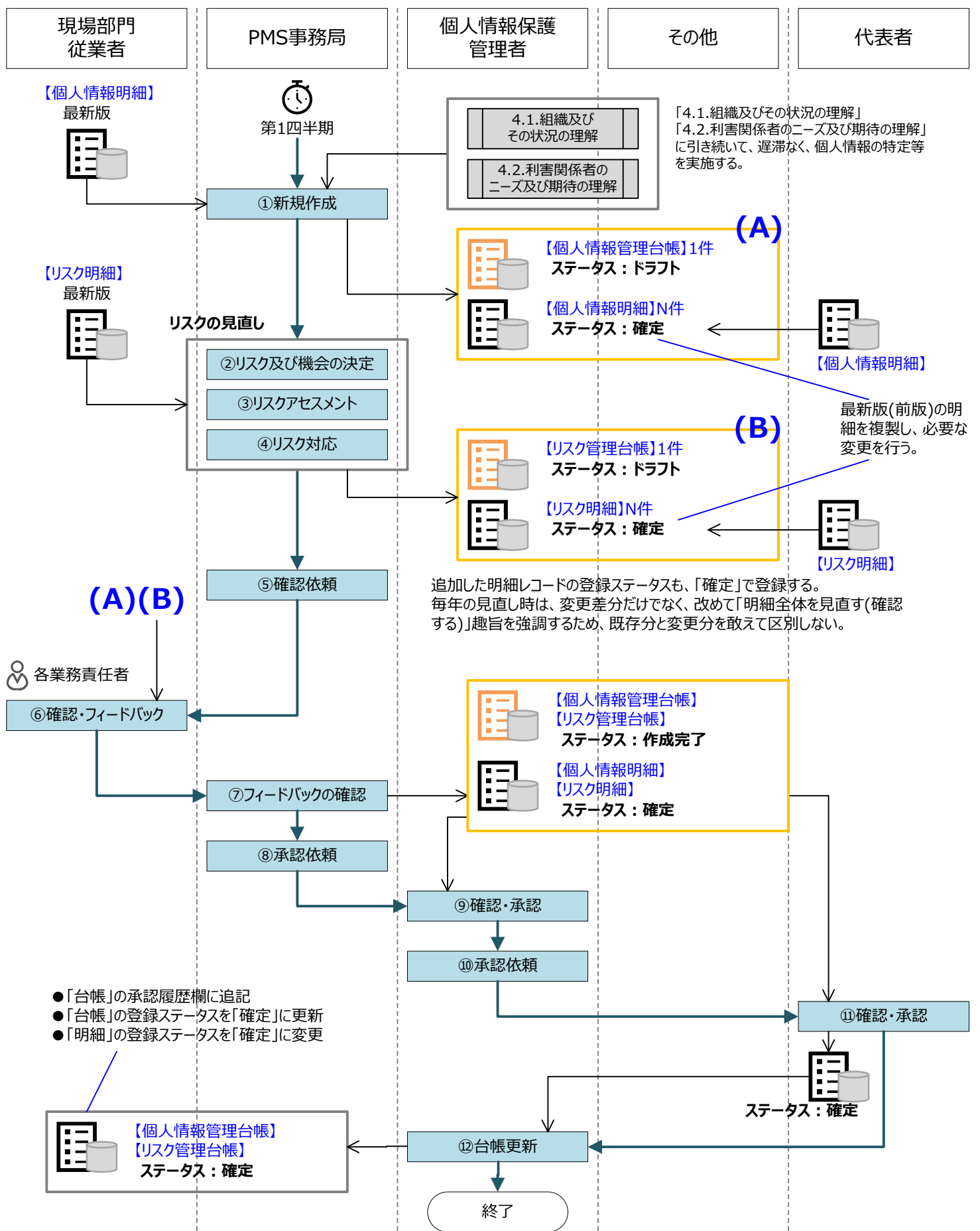

■ PMS手順書：【手順1011-2】個人情報の特定、リスクアセスメント、リスク対応（適宜実施時）

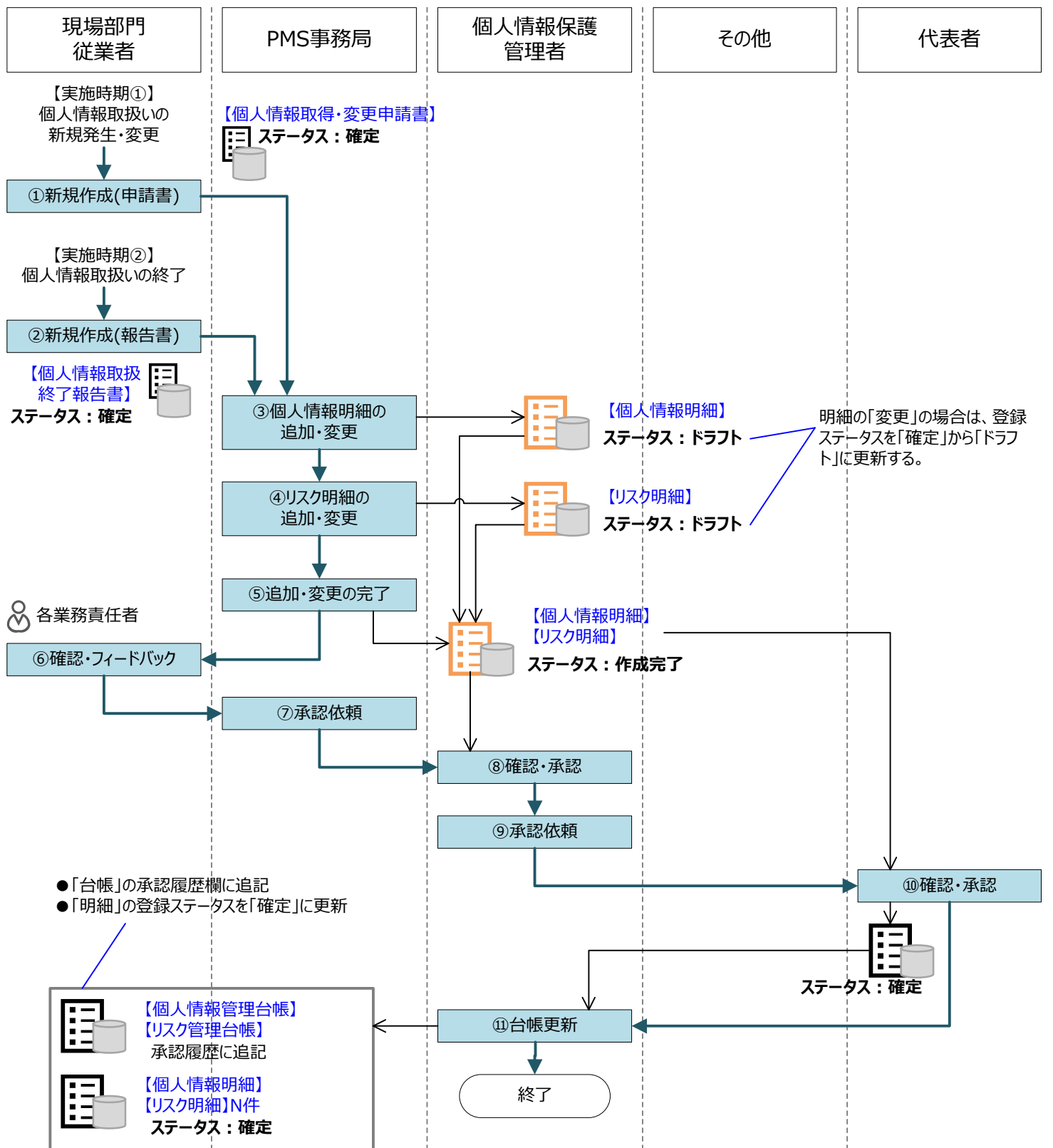

■ PMS手順書：【手順1012】個人情報保護目的及び達成計画策定、力量

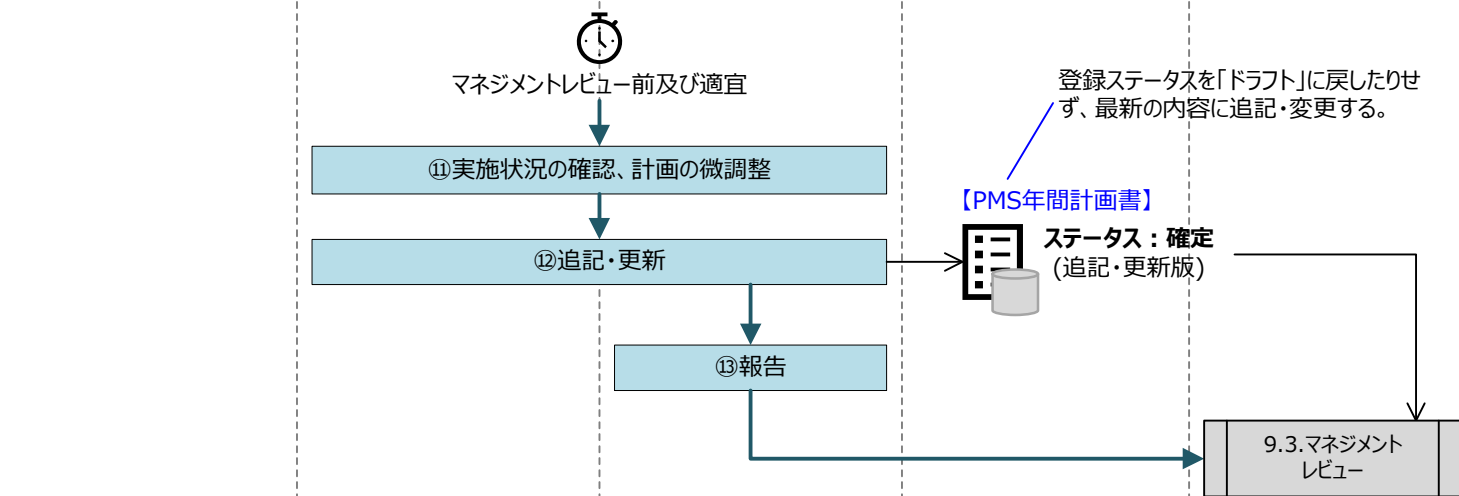
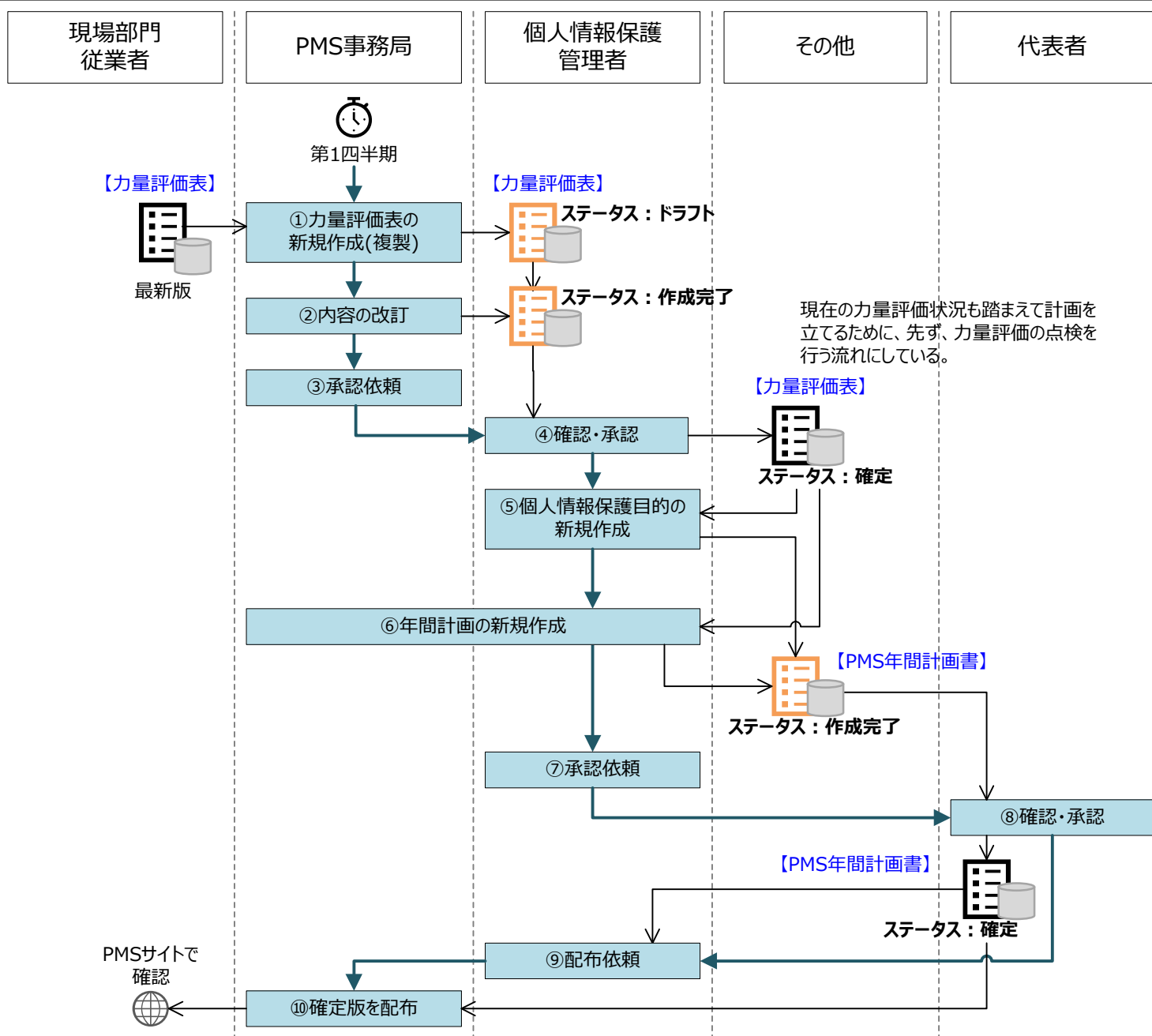

■ PMS手順書：【手順1021】認識（教育又は訓練）

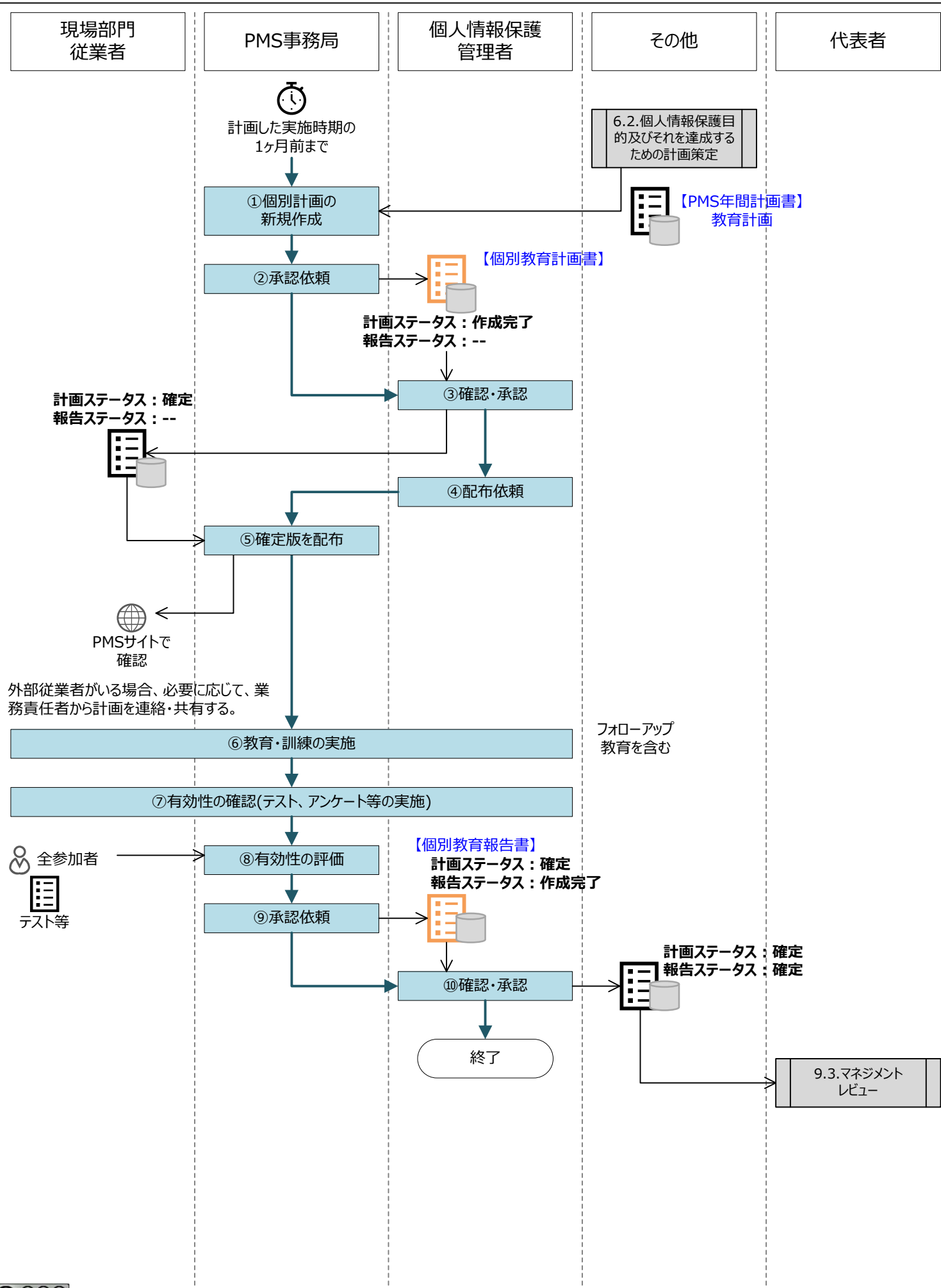

■ PMS手順書：【手順1031】緊急事態への対応

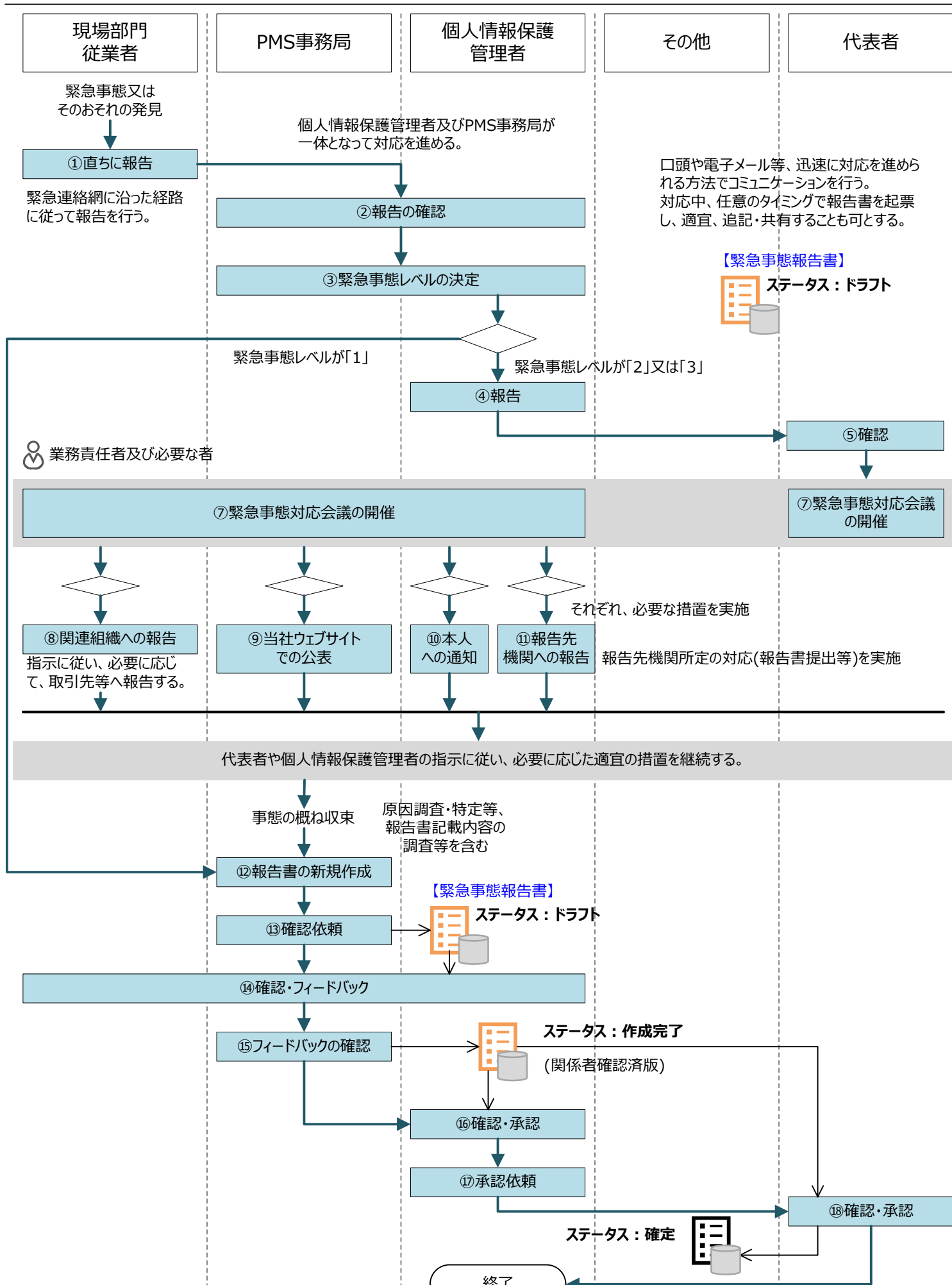

■ PMS手順書：【手順1032】緊急事態の再発防止

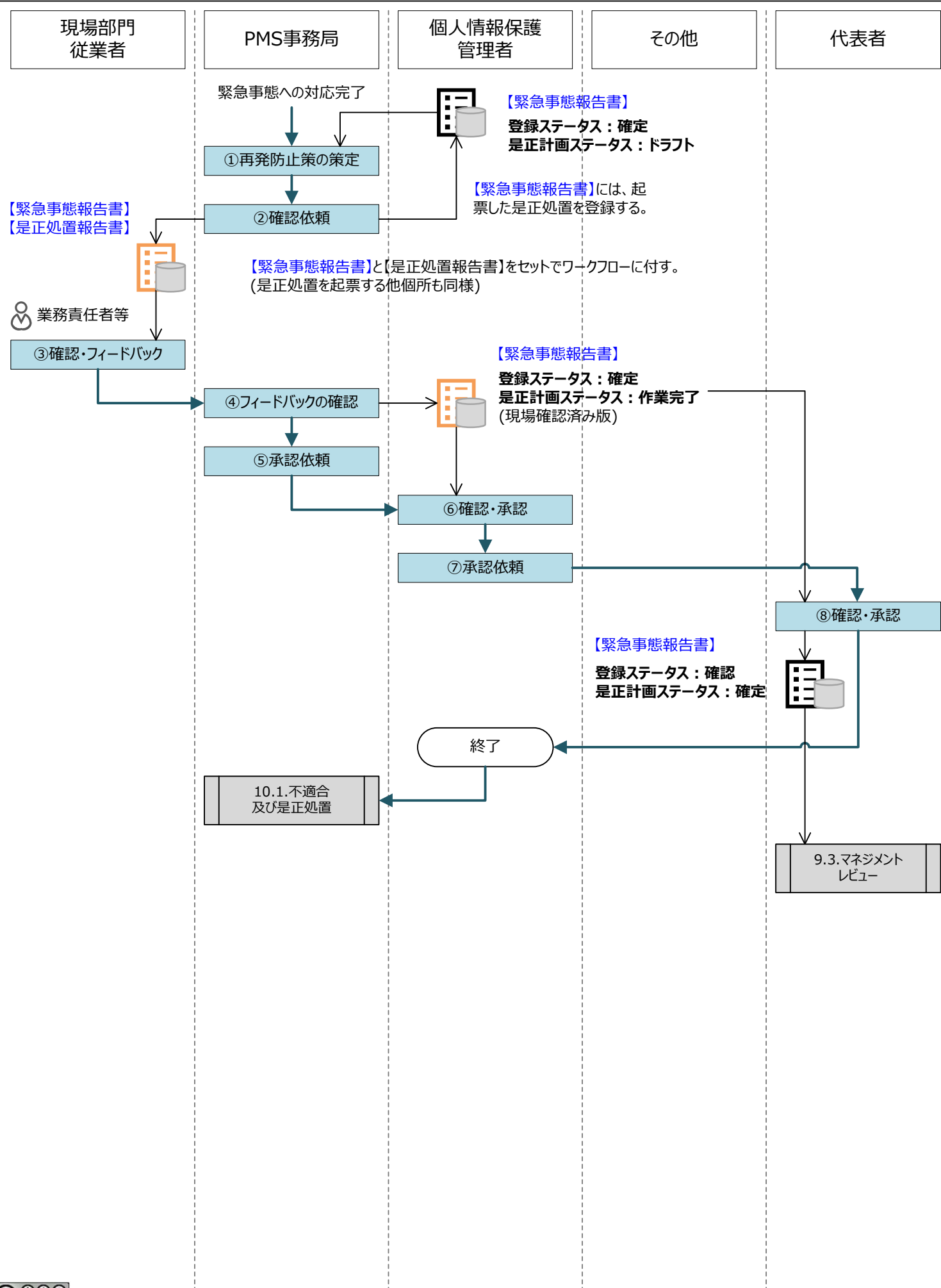

■ PMS手順書：【手順1033】苦情及び相談への対応

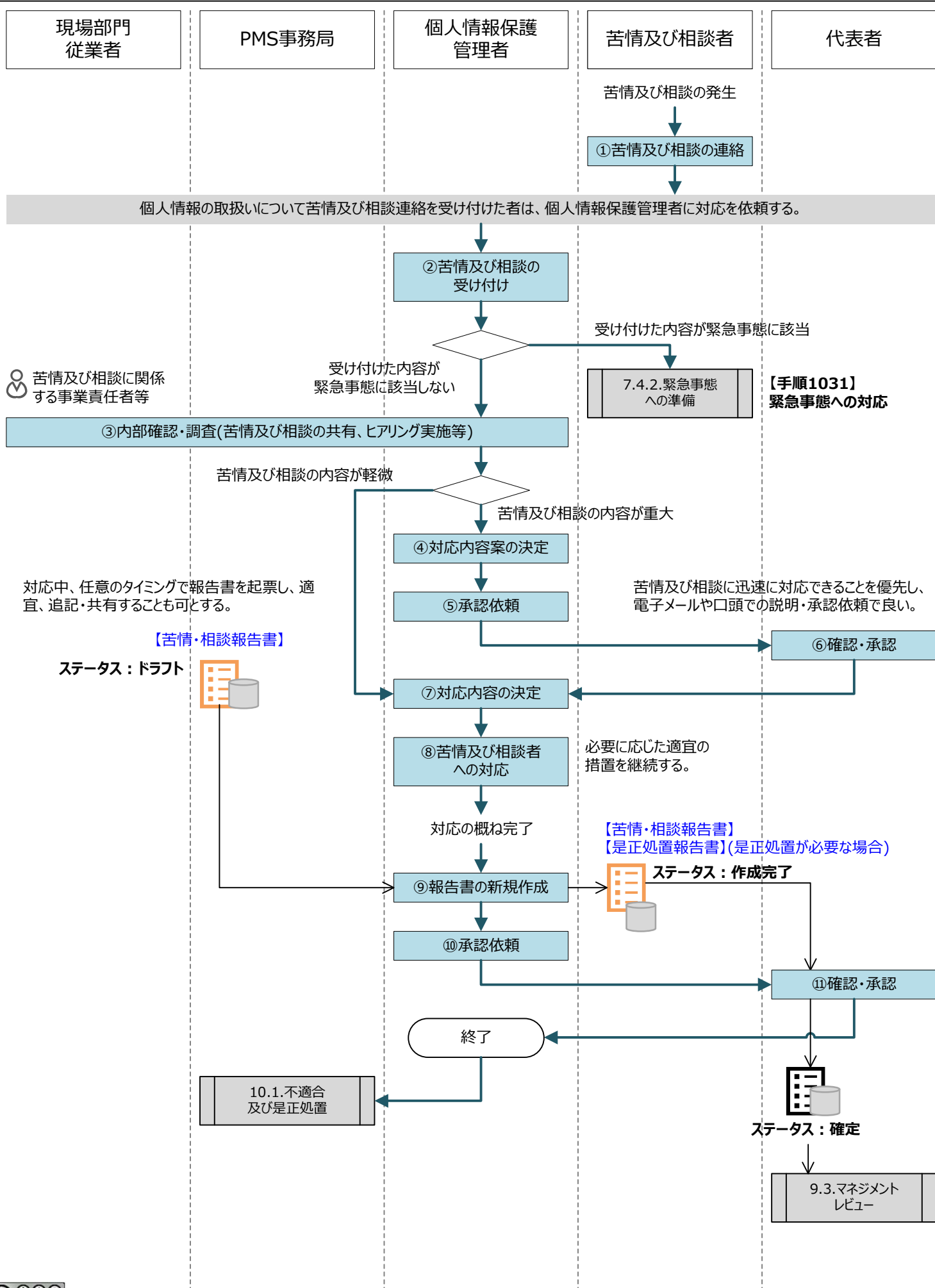

■ PMS手順書：【手順1034】文書化した情報（規程、手順書、様式）

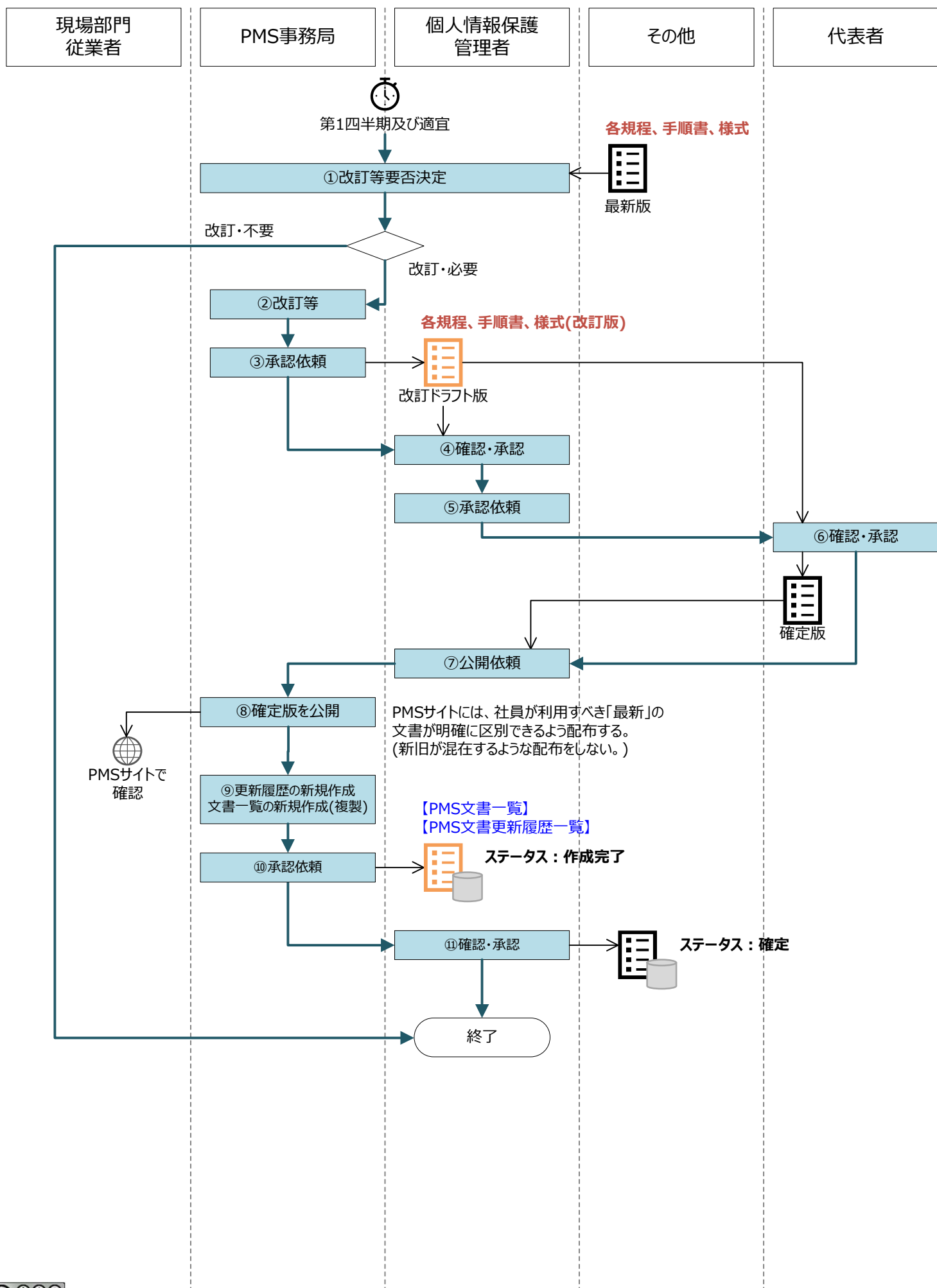

■ PMS手順書：【手順1041】監視、測定、分析及び評価

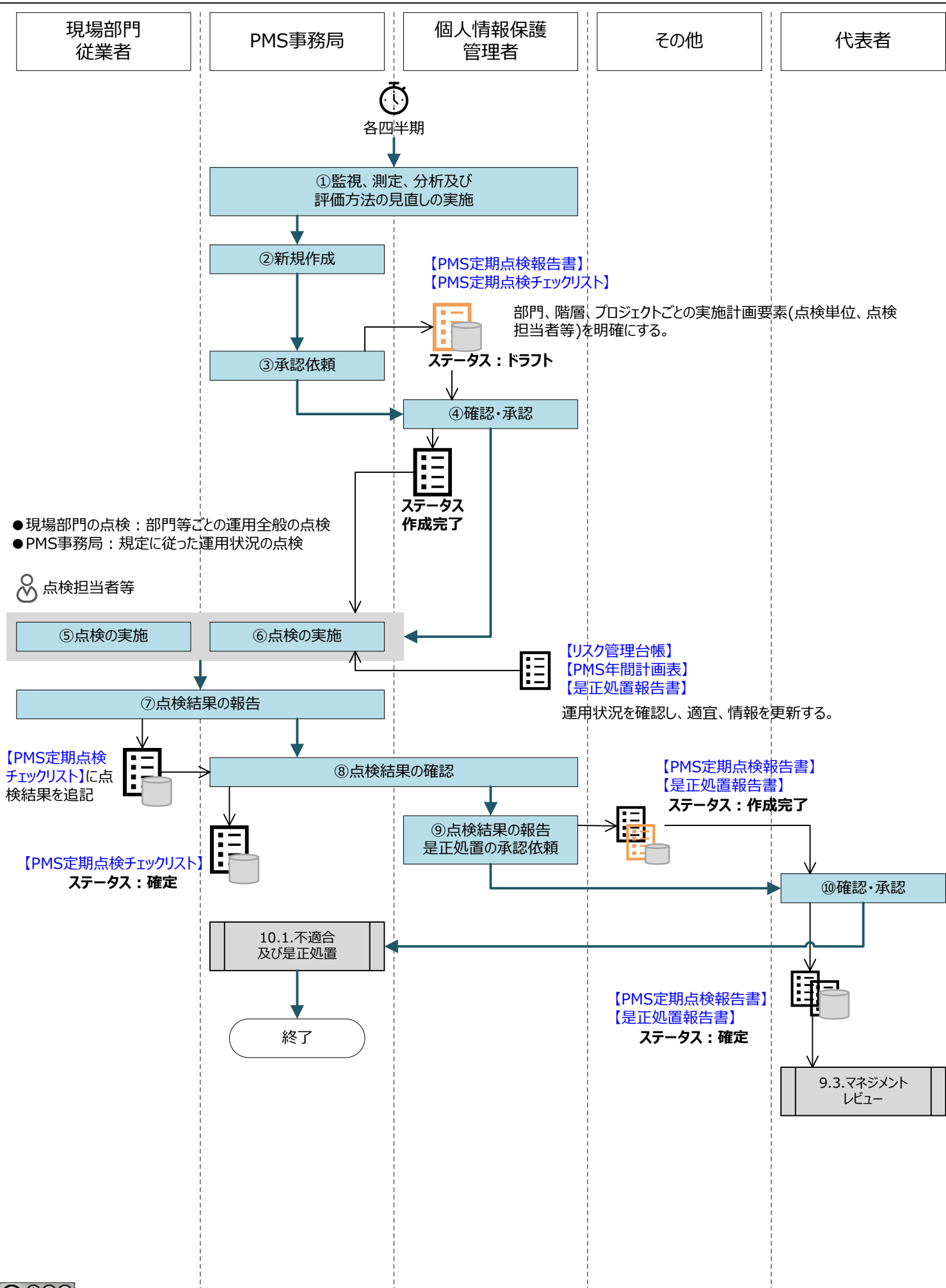

■ PMS手順書：【手順1042】内部監査

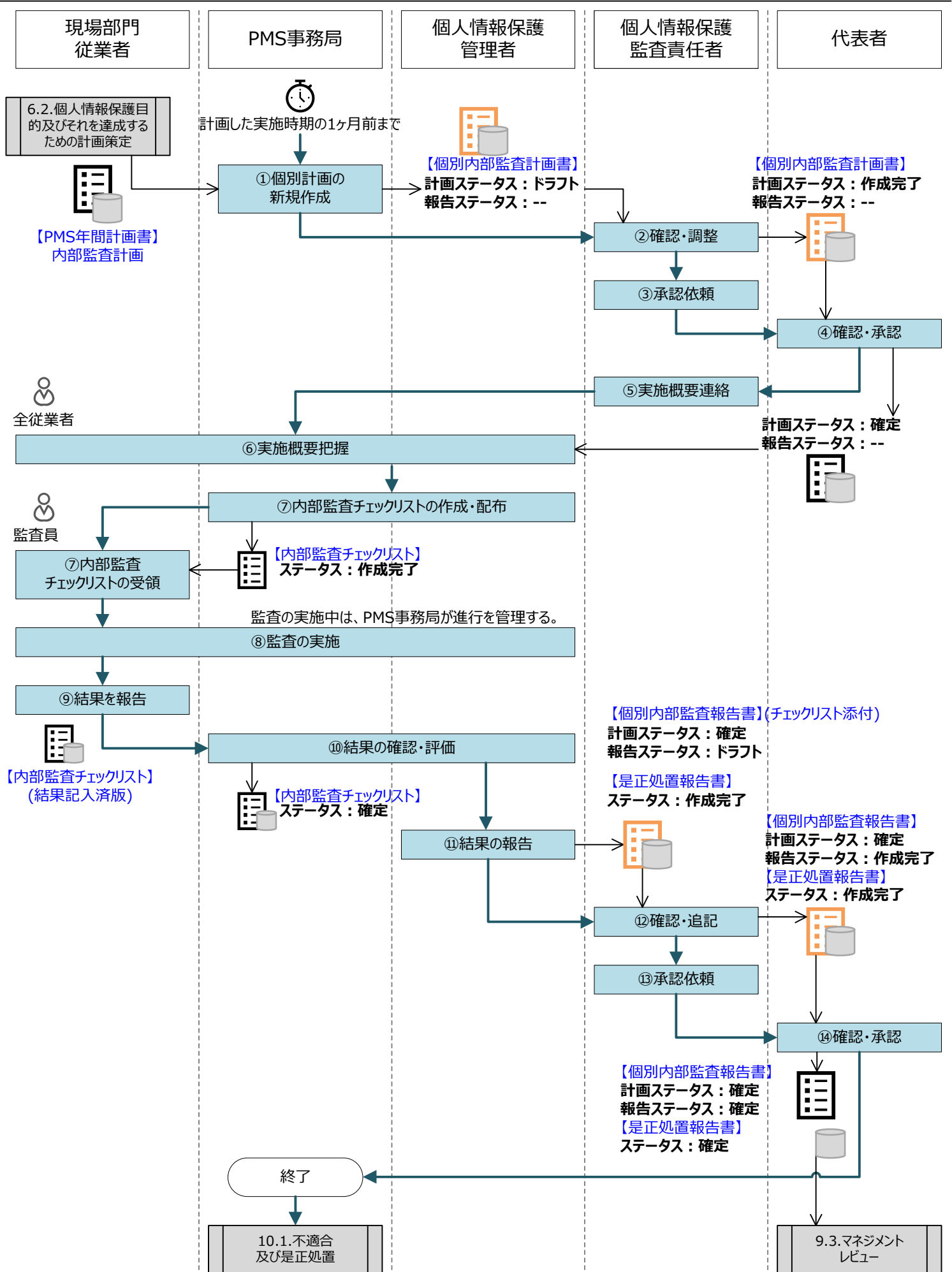

■ PMS手順書：【手順1043】マネジメントレビュー

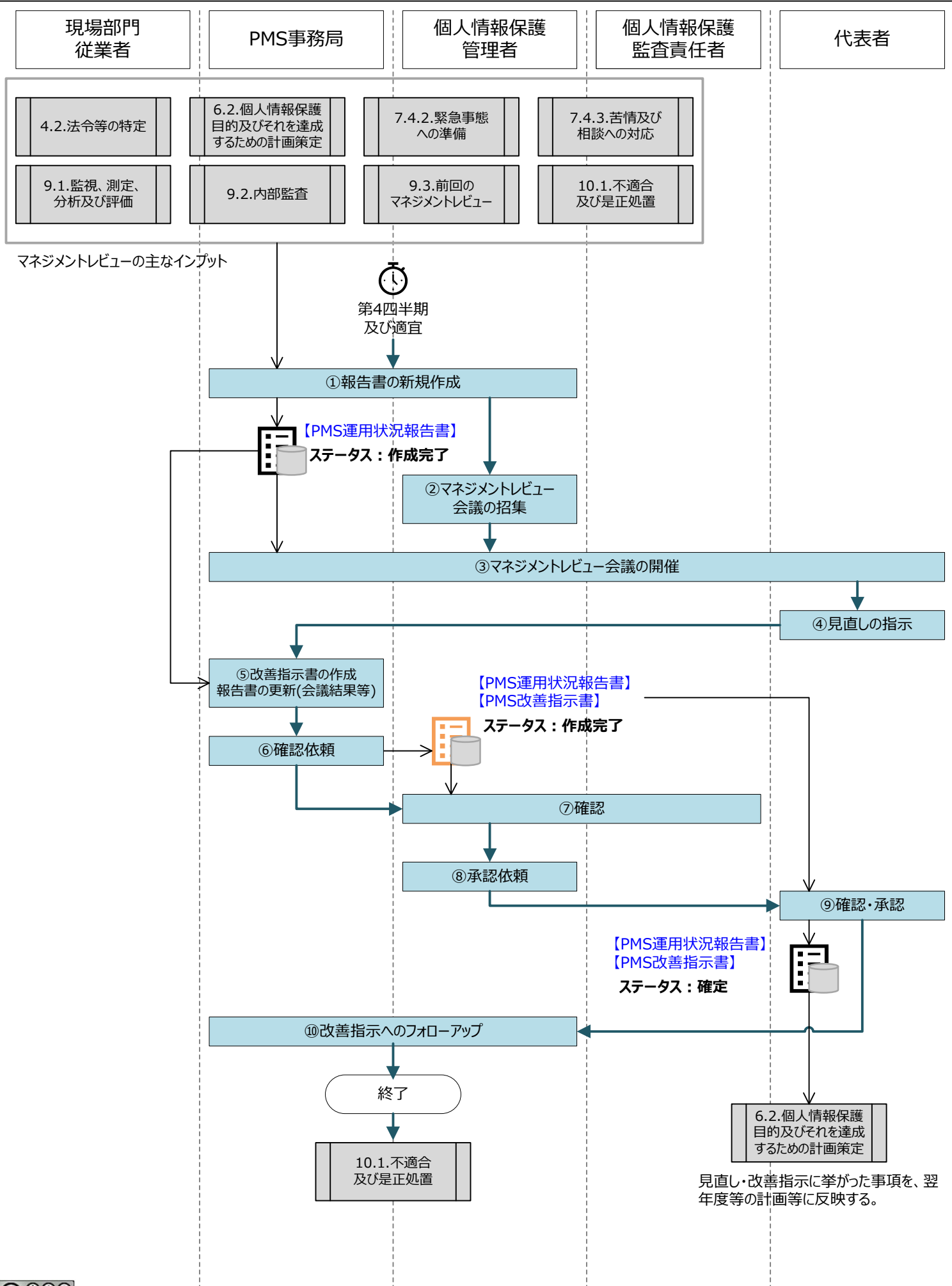

この文書は クリエイティブ・コモンズ 表示 - 非営利 - 継承 4.0 国際 ライセンスの下に提供されています。

■ PMS手順書：【手順1044】不適合及び是正処置

